



Installation Instructions



Electric strikes Short front plate

www.newtower.com.au

sales@newtower.com.au

03 9305 1400

newtower
gate accessories & automation



VIRO S.p.A. VIA GARIBALDI 4 - 40069 ZOLA PREDOSA (BO) ITALY
 TEL. +39.051.6176511 - FAX +39.051.755079
 www.viro.it viro@viro.it
 Certified Quality System UNI EN ISO 9001



Prodotto conforme alla direttiva europea **2014/30/UE** (compatibilità elettromagnetica) ed alla direttiva **2011/65/UE** (ROHS). La dichiarazione UE è scaricabile dal sito www.viro.it.
 Product in compliance with EU-legislation Directive **2014/30/UE** (electromagnetic compatibility) and Directive **2011/65/UE** (ROHS). The EU declaration can be downloaded from the website www.viro.it.
 Produit conforme à la directive européenne **2014/30/UE** (compatibilité électromagnétique) et à la directive **2011/65/UE** (ROHS). La déclaration UE est téléchargeable du site www.viro.it.
 Producto conforme a la directiva europea **2014/30/UE** (compatibilidad electromagnética) y a la directiva **2011/65/UE** (ROHS). La declaración UE es descargable de la página web www.viro.it.

- (I)** INCONTRO ELETTRICO SERIE 7753-7755-7756
- (GB)** ELECTRIC STRIKE 7753-7755-7756 SERIES
- (F)** GACHE ELECTRIQUE SERIE 7753-7755-7756
- (E)** CERRADERO ELÉCTRICO SERIE 7753-7755-7756

ANTIRIPETITORE SINGLE PULSE CONTACT STATIONNAIRE MECANISMO QUE PERMITE LA APERTURA MEDIANTE UN SOLO IMPULSO ELECTRICO
(AVEC MEMOIRE)

- (I)** Gli articoli serie 7755 sono dotati di antiripetitore : durante l'impulso elettrico , l'incontro si predispone per l'apertura e si resetta solo dopo che la porta è stata aperta e richiusa. Gli articoli serie 7756 non sono dotati di antiripetitore : la porta deve essere aperta contemporaneamente all'impulso elettrico.
- (GB)** The electric strikes series 7755 are single pulse : once the electric impulse is transmitted, the strike is ready for opening. It will only reset after the door has been opened and then closed. The electric strikes series 7756 are continuous pulse : once the electric impulse is transmitted, the strike is ready for opening. It will immediately reset once the electric impulse stops, even if the door has not been opened.
- (F)** Les gâches électriques de la série 7755 sont fournies avec un contact stationnaire (avec mémoire) : lors de l'impulsion, la gâche est déverrouillée jusqu'à ce que la porte soit ouverte. Les gâches électriques série 7756 sont fournies sans contact stationnaire (sans mémoire) : la porte doit être ouverte lors de l'impulsion électrique, compte tenu que la gâche se verrouille immédiatement.
- (E)** Los artículos de la serie 7755 vienen con mecanismo que permite la apertura mediante un solo impulso eléctrico : cuando el cerradero eléctrico recibe el impulso se predispone a la apertura y permanece en posición de "abierto" hasta que se franquee el portal. Los artículos de la serie 7756 vienen sin mecanismo que permite la apertura mediante un solo impulso eléctrico : cuando el cerradero eléctrico recibe el impulso se predispone a la apertura y se resetea inmediatamente cuando cesa el impulso, aun si la puerta no ha sido abierta.

FAIL SAFE-ART.7753 FAIL SAFE-ITEM 7753 RUPTURE DE COURANT-ART. 7753 INVERSO-ART. 7753

- (I)** Funzionano secondo un principio inverso rispetto ai normali incontri elettrici. Se l'incontro elettrico è sotto tensione il vano scrocco è bloccato e la porta non può essere aperta. Se il circuito elettrico viene disinserito o interrotto in caso di mancanza di rete, il vano scrocco è libero e la porta può essere aperta e richiusa quanto si vuole.
- (GB)** Their function is the inverse of the standard electric strike function. Once the electric impulse is transmitted, the electric strike is blocked and the door cannot be opened. Once the electric impulse stops or is interrupted because of net lack, the electric strike is free and can be opened or closed each time it is desired.
- (F)** Le fonctionnement de ce produit est contraire à celui des gâches électriques traditionnelles. Si la gâche électrique est sous tension, le demi-tour est bloqué et la porte ne peut pas être ouverte. Si par contre, le circuit électrique est interrompu par une coupure de courant, le demi-tour sera alors libre et la porte pourra être ouverte et refermée à volonté.
- (E)** El cerradero eléctrico permanece en posición de "CERRADO" mientras la bobina esta activada, al interrumpirse la corriente eléctrica el cerradero eléctrico queda automáticamente en posición de "ABIERTO". En el caso de falta de corriente eléctrica, el hueco del pestillo de golpe esta libre y la puerta puede siempre ser abierta y cerrada.

REVERSIBILITA' REVERSIBILITY REVERSIBILITE REVERSIBILIDAD

- (I)** Gli articoli 7753.20-7755.20-7756.20 vengono forniti di fabbrica come in Fig.1. La reversibilità consente di svitare le viti "A", ruotare il corpo dell'incontro elettrico, girare il frontale e riavvitare le viti "A". Vedi Figg. 2 e 3. Gli articoli con frontale angolare (7755.30-7755.40-7756.30-7756.40) non sono reversibili.
- (GB)** Item 7753.20-7755.20-7756.20 is supplied standard as indicated in Fig. 1. Reversibility allows to unscrew the "A" screws, turn the electric strike body, turn the front plate and then screw the "A" screws. See pictures 2 and 3. Items with angular square front plate (7755.30-7755.40-7756.30-7756.40) are not reversible.
- (F)** La référence 7753.20-7755.20-7756.20 standard est fournie comme en Fig. 1. Sa réversibilité permet de dévisser les vis "A", tourner le corps de la gâche électrique et sa plaque frontale et de revisser les vis "A". Voir Figg. 2 et 3. La référence avec plaque frontale angulaire (7755.30-7755.40-7756.30-7756.40) n'est pas réversible.
- (E)** Los artículos 7753.20-7755.20-7756.20 vienen suministrados como en el dibujo 1. La reversibilidad permite destornillar los tornillos "A", girar el cuerpo del cerradero eléctrico, girar el frontal y atornillar de nuevo los tornillos "A". Ver dibujos 2 y 3. Los artículos con el frontal angular (7755.30-7755.40-7756.30-7756.40) no son reversibles.

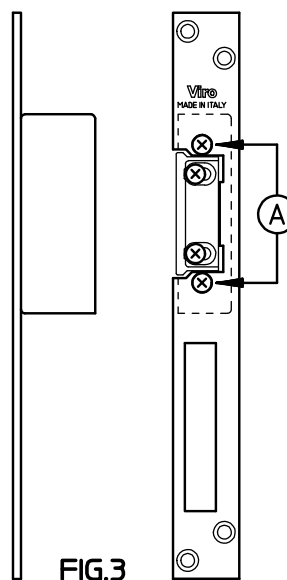
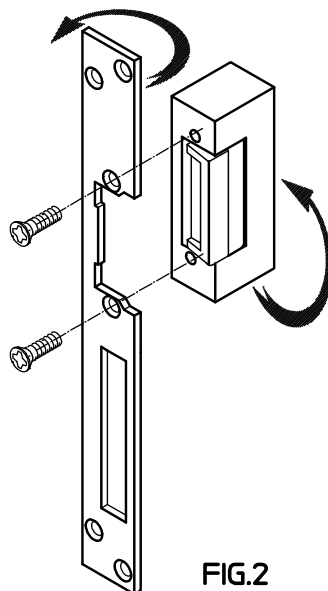
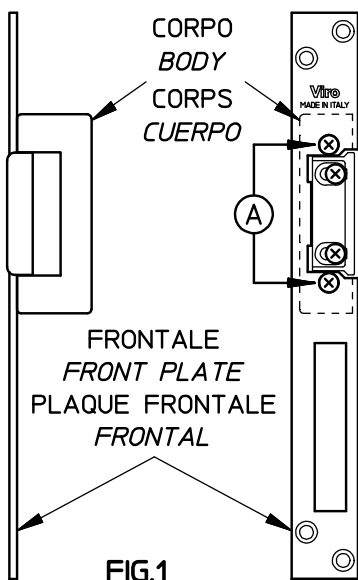

ITA



ENG



FRA



SPA

NOTA IMPORTANTE PER ART. 7753 (FAIL SAFE)
IMPORTANT NOTE FOR ITEM 7753 (FAIL SAFE)
NOTE IMPORTANTE POUR ART. 7753 (RUPTURE DE COURANT)
NOTA IMPORTANTE PARA EL ART. 7753 (INVERSO)

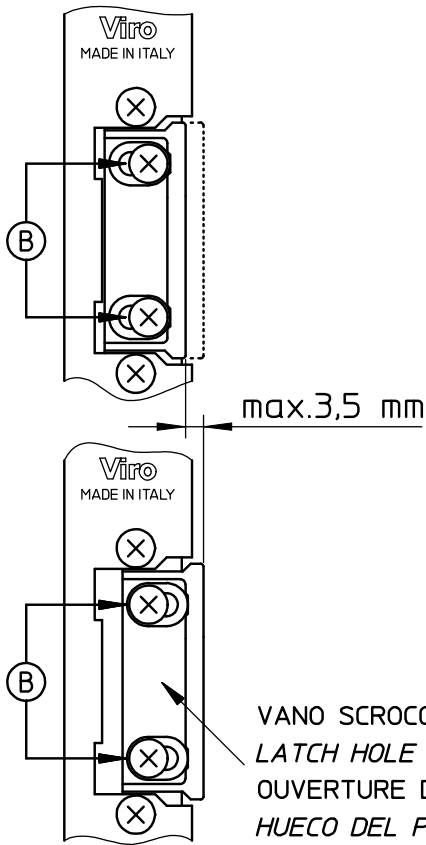

QUANDO LA PORTA E' CHIUSA LO SCROCCO DELLA SERRATURA NON DEVE ESERCITARE ALCUNA PRESSIONE SUL VANO SCROCCO DELL'INCONTRO ELETTRICO. Per evitare ciò regolare il vano scrocco agendo sulle viti "B".

WHEN THE DOOR IS CLOSED, THE LOCK LATCH MUST NOT PRESS AGAINST THE ELECTRIC STRIKE LATCH HOLE. In order to avoid this, adjust the latch hole "B" screws.

A PORTE FERMEE LE DEMI-TOUR NE DOIT PAS EXERCER PRESSION SUR L'OUVERTURE DU DEMI-TOUR DE LA GACHE ELECTRIQUE. Pour éviter la pression régler l'ouverture du demi-tour en utilisant les vis "B".

CUANDO LA PUERTA ESTA CERRADA EL PESTILLO DE GOLPE DE LA CERRADURA NO DEBE PRESIONAR EL HUECO DEL PESTILLO DE GOLPE DEL CERRADERO ELÉCTRICO. Para evitar ésto hay que regular el hueco del pestillo de golpe del cerradero eléctrico por medio de los tornillos "B".

FERMO A GIORNO (ESCLUSO ARTT. 7753-7755.SFG)
DOGGING DEVICE (EXCEPT FOR ITEMS 7753 AND 7755.SFG)

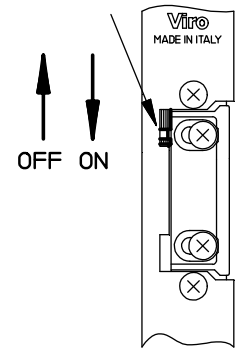

DECONDAMNATION MANUELLE (A L'EXCLUSION DES ART.7753 ET 7755.SFG)

PALANCA DE DESBLOQUEO (EXCLUIDO ART. 7753 Y 7755.SFG)

ART. 7755-7756

DATI ELETTRICI :
 tensione 8-12 V c.a./c.c.
 resistenza 14 Ohm
 assorbimento c.a. 620 mA (50 Hz)
 assorbimento c.c. 860 mA

Accertarsi che la tensione di uscita dal trasformatore sia quella giusta prima di effettuare il collegamento.

SERVIZIO DI TIPO INTERMITTENTE

DETAILS ELECTRIQUES :
 tension 8-12 V c.a./c.c.
 résistance 14 Ohm
 absorption c.a. 620 mA (50 Hz)
 absorption c.c. 860 mA

Avant d'effectuer la connexion, s'assurer que la tension du transformateur soit approprié.

SERVICE INTERMITTENTE

ELECTRIC SPECIFICATIONS :
 power supply 8-12 V AC/DC
 impedance 14 Ohm
 absorption AC 620 mA (50 Hz)
 absorption DC 860 mA

Before connecting the electric strike check the transformer power supply is the right one.

INTERMITTENT TYPE SERVICE

DATOS ELÉCTRICOS :
 tensión 8-12 V c.a./c.c.
 resistencia 14 Ohm
 absorción c.a. 620 mA (50 Hz)
 absorción c.c. 860 mA

Acertar que la tension de salida del transformador es la justa antes de efectuar la connexion.

SERVICIO DE TIPO INTERMITIENTE

ART. 7753

DATI ELETTRICI :
 tensione 12 V c.c.
 resistenza 52 Ohm
 assorbimento 230 mA
 Accertarsi che la tensione di uscita dal trasformatore sia quella giusta prima di effettuare il collegamento.

SERVIZIO DI TIPO CONTINUATIVO

DETAILS ELECTRIQUES:
 tension 12 V c.c.
 résistance 52 Ohm
 absorption 230 mA

Avant d'effectuer la connexion, s'assurer que la tension du transformateur soit approprié.

ALIMENTATION PERMANENTE

ELECTRIC SPECIFICATIONS :
 power supply 12 V DC
 impedance 52 Ohm
 absorption 230 mA
 Before connecting the electric strike check the transformer power supply is the right one.

CONTINUOUS SERVICE

DATOS ELÉCTRICOS :
 tensión 12 V c.c.
 resistencia 52 Ohm
 absorción 230 mA

Acertar que la tension de salida del transformador es la justa antes de efectuar la connexion.

SERVICIO DE TIPO CONTINUATIVO